

# 04

## 仮囲い

フラットパネル.....	40
フラットパネル幅調整・ フラットパネル自在コーナー	41
フラットパネルドア・ フラットパネルグリア .....	42
安全鋼板 .....	43
クロスゲート・ くぐり戸 (STドア) .....	44
パネルキャスターゲート .....	45
保安機材 (フェンス類・ カラーコーン・単管スタンド) ...	46

# フラットパネル

美観に優れた全面フラットの仮囲いです。



フラットパネルのスッキリした外観は建設現場や周辺の環境をグレードアップします。

仮  
囲  
い

### フラットパネルの高い防音性能

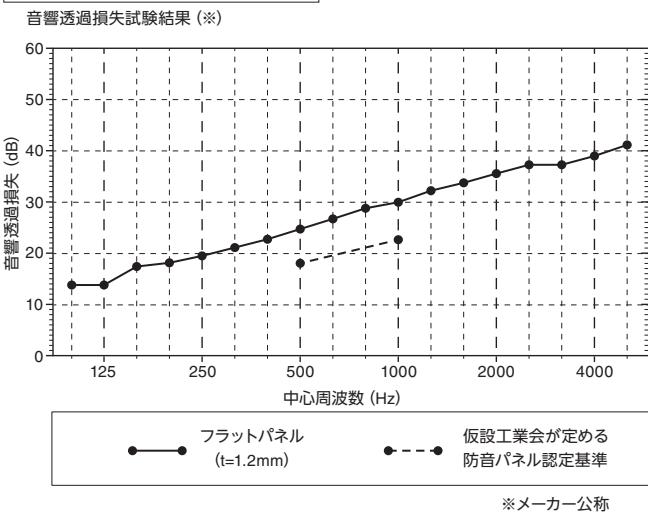

### フラットパネルの固定方法

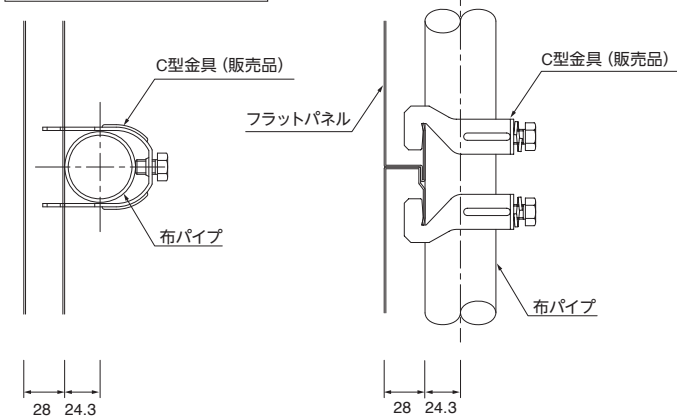

### フラットパネル

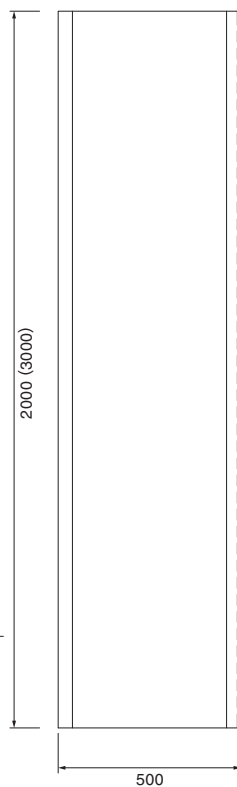

### フラットパネルパンチング

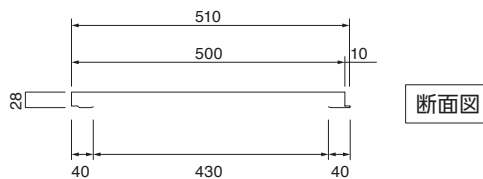
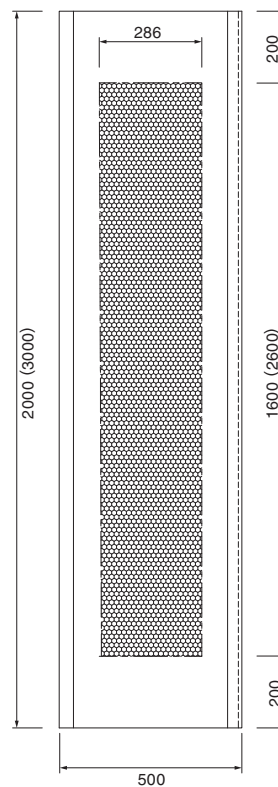

### 仕様

品名	規格	長さ (mm)	幅 (mm)	厚さ (mm)	長さ別 1 枚当たり重量 (kg)	パンチング	材質
フラットパネル	2m	2,000	500	1.2	12.4	無し	JIS G3312 CGCC400
フラットパネル	3m	3,000	500	1.2	18.6		
フラットパネルパンチング	2m	2,000	500	1.2	10.0	φ 10 × P11.5	
フラットパネルパンチング	3m	3,000	500	1.2	14.8		

# フラットパネル幅調整・フラットパネル自在コーナー

## フラットパネル幅調整

フラットパネル幅調整は、連結する他のパネルに重ねて幅を調整するため、仮囲いの最後に残る中途半端な隙間をピッタリと合わせることができます。

■仕様

規格	長さ (mm)	幅 (mm)	厚さ (mm)	重量 (kg)
2m	2,000	500	1.2	11.3
3m	3,000	500	1.2	17.0

## フラットパネル自在コーナー

フラットパネル自在コーナーは角度が変えられる専用部材です。現場に合わせて仮囲いの角度を自由に調整ができます。

フラットパネル自在コーナーの使用角度

出隅部 70°

入隅部 60°

■仕様

規格	長さ (mm)	幅 (mm)	厚さ (mm)	重量 (kg)
2m	2,000	500	1.2	12.6
3m	3,000	500	1.2	18.9

## フラットパネルドア・フラットパネルクリア

全面クリアタイプのフラットパネルクリアや専用通用口のフラットパネルドアをご紹介します。

### フラットパネルドア



フラットパネルのスッキリした外観を活かした専用のドアパネルです。フラットパネルのグレードの高い外観をより一層引き立てます。長さ3,000mmの場合は、本体に鏡板を加えます。

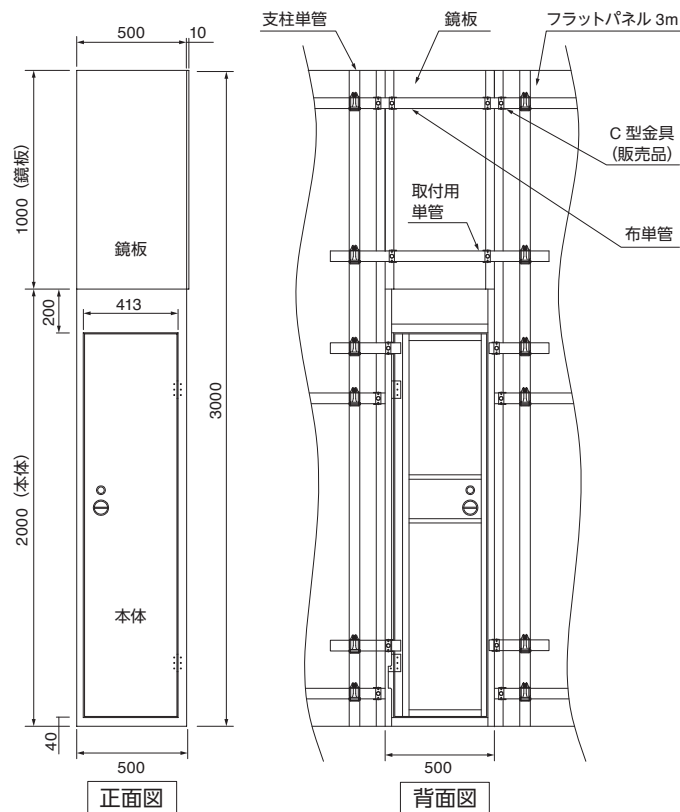

#### 仕様

規格	長さ (mm)	幅 (mm)	重量 (kg)
2m	2,000	500	22
3m	3,000	500	22 + 6.2 (鏡板)

### フラットパネルクリア



太陽光を遮らない全面クリアのフラットパネルです。スッキリした外観を持ち、フラットパネルとの併用で美観性が格段に向上します。

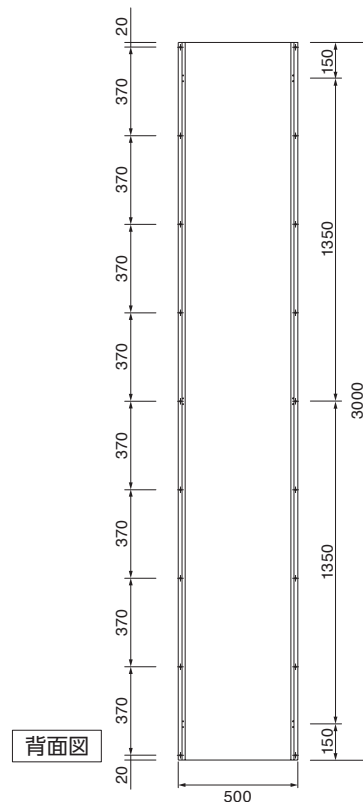
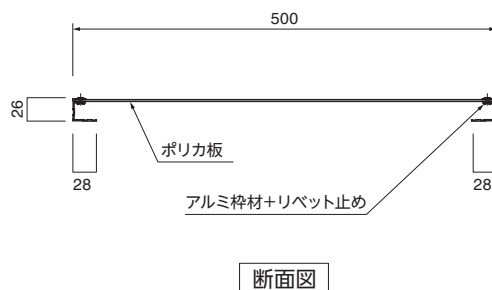

#### 仕様

規格	長さ (mm)	幅 (mm)	厚さ (mm)	重量 (kg)
2m	2,000	500	2	3.4
3m	3,000	500	2	5.1

# 安全鋼板

## 安全で堅牢な仮囲い鋼板のスタンダード

### 亜鉛メッキ安全鋼板

仮囲いに要求される現場の安全性や美観性に貢献する安全鋼板。亜鉛鉄板のスタンダードタイプは経済的にかつ、しっかりと現場を囲います。また耐久性にも優れ、建設現場だけではなく幅広い用途に利用されます。



亜鉛メッキ 安全鋼板

### ガルバリウム安全鋼板

アルミニウム（55%）と亜鉛（43%）が一体となったガルバリウム安全鋼板は、亜鉛メッキ製と比較すると3倍から6倍の耐久性があり、特に塩害地域や工業地域での使用に適します。表面は上品でシンプルな銀白色で現場イメージの向上に貢献します。



ガルバリウム安全鋼板

### 仕様

タイプ	厚さ (mm)	有効幅 (mm)	単位重量 (kg/m)	単位面積 (kg/m <sup>2</sup> )	長さ別 1枚当り重量 (kg)		材質
					2m	3m	
亜鉛	1.2	540	5.98	11.1	12.0	17.9	JIS G3302 SGCC
ガルバ	1.2	540	5.87	10.9	11.7	17.6	JIS G3321 SGLCC

### 組立図

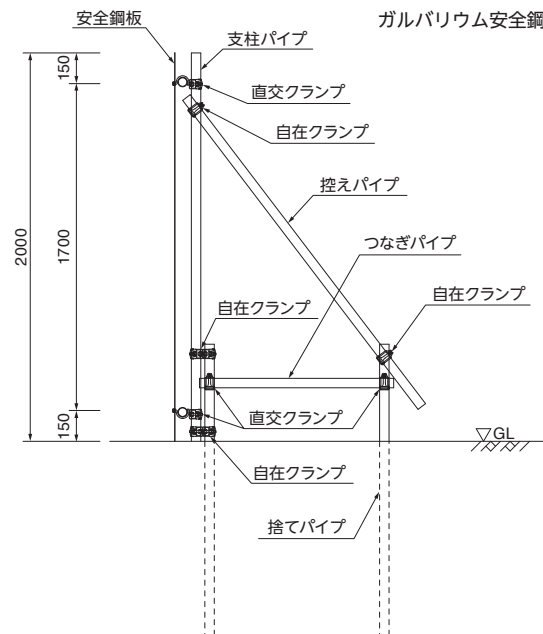
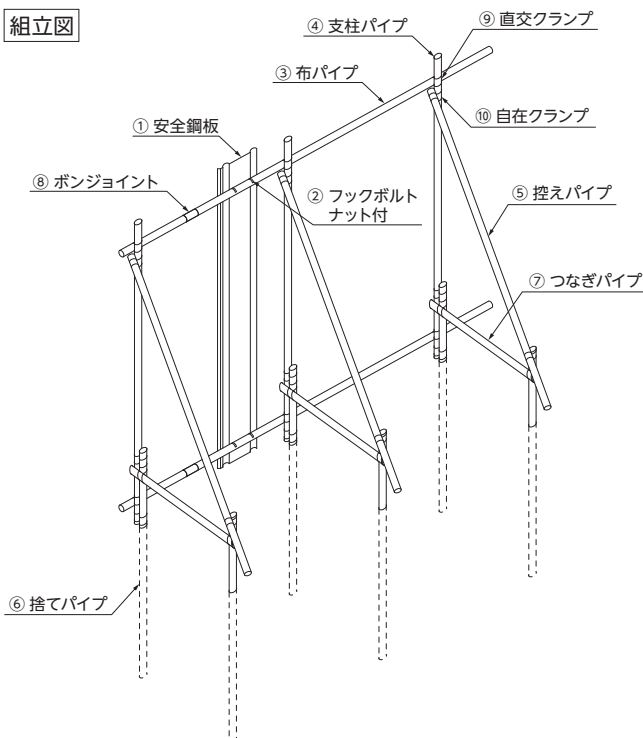

### 注記

安全鋼板の割付ピッチは、@520を標準とする。

### 標準部材表 (スパン 10m 当たり)

部材名称 (仕様)	数量	部材名称 (仕様)	数量
① 安全鋼板 (1.2×540×2000:4ヶ穴)	19.2枚	⑥ 捨てパイプ (φ48.6×1500)	11.2本
② フックボルト、ナット付 (1型、2型)	76.8個	⑦ つなぎパイプ (φ48.6×1000)	5.6本
③ 布パイプ (φ48.6×5000)	4本	⑧ ボンジョイント	4本
④ 支柱パイプ (φ48.6×2000)	5.6本	⑨ 直交クランプ	23個
⑤ 控えパイプ (φ48.6×2000)	5.6本	⑩ 自在クランプ	23個

# クロスゲート・くぐり戸 (STドア)

## クロスゲート

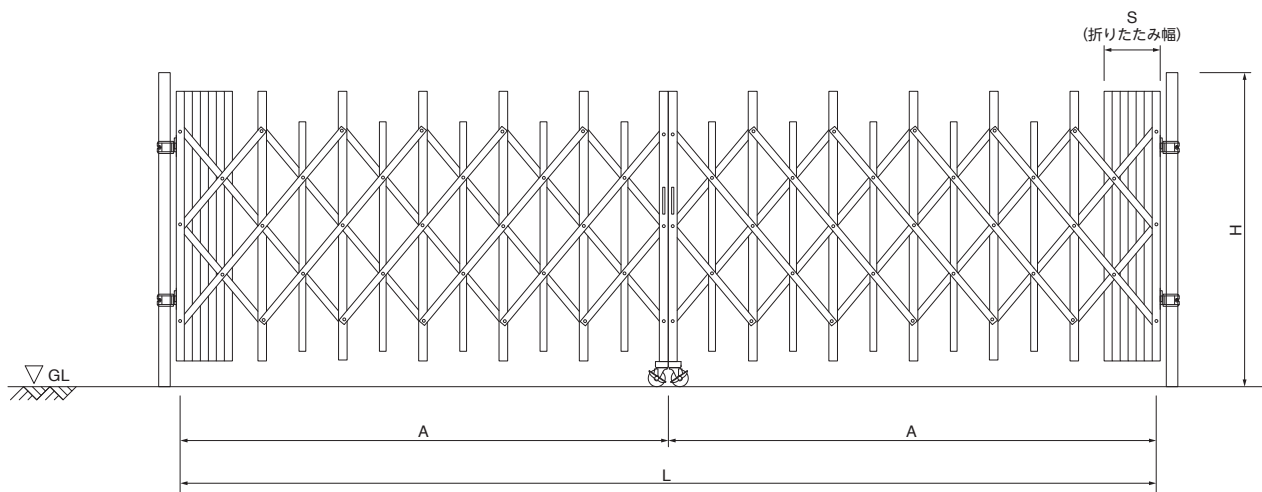

■仕様

規格	A (mm)	L (mm)	S (mm)	H (mm)	重量 (kg)
3m	3,000	6,000	600	1,800	85
4m	4,000	8,000	675	1,800	100
5m	5,000	10,000	750	1,800	120
6m	6,000	12,000	825	1,800	131

■仕様

規格	A (mm)	L (mm)	S (mm)	H (mm)	重量 (kg)
3.6m	3,600	7,200	555	1,885	112.5
4.5m	4,500	9,000	707	1,885	129.9
5.4m	5,400	10,800	805	1,885	171.5
6.3m	6,300	12,600	910	1,885	189.6

## くぐり戸 (STドア)

H=2.0m/3.0mの兼用タイプ  
で左開き右開き左右両方ど  
ちらでも可能です。

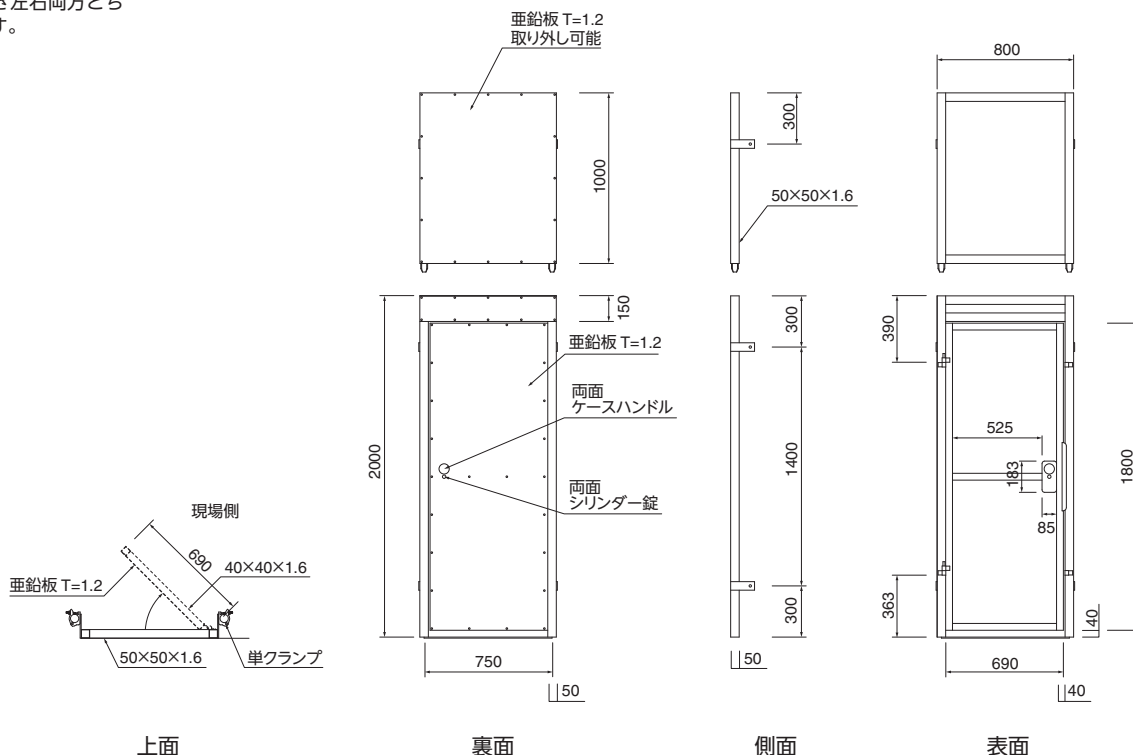

# パネルキャスターゲート

## パネルキャスターゲート 2m

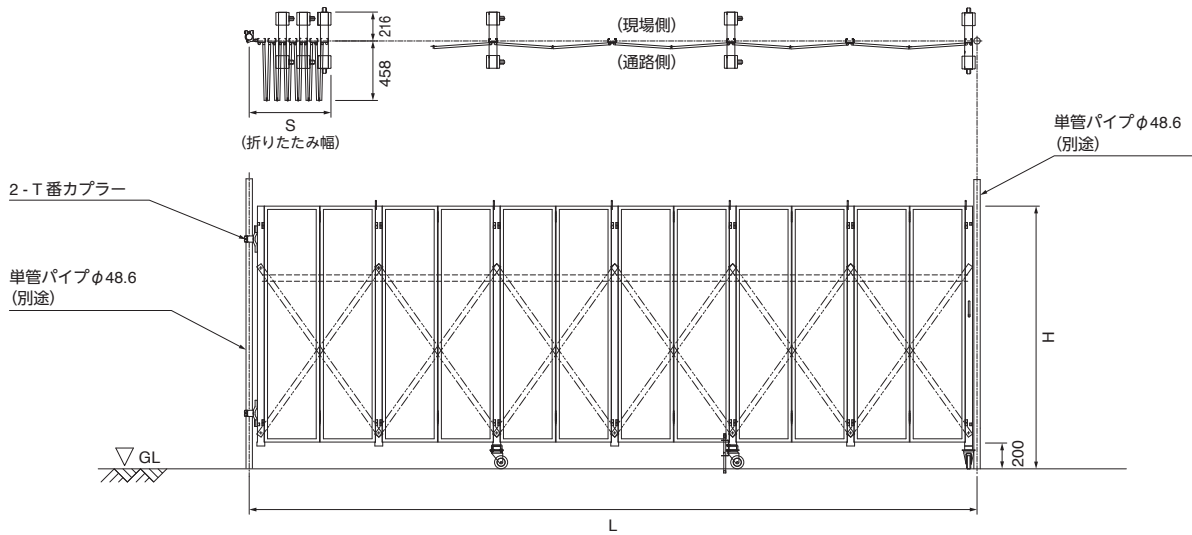

### 仕様

規格	L (mm)	S (mm)	H (mm)	重量 (kg)
3.6m	3,600	470	2,000	95
4.5m	4,500	550	2,000	120
5.4m	5,400	630	2,000	145

## パネルキャスターゲート 3m

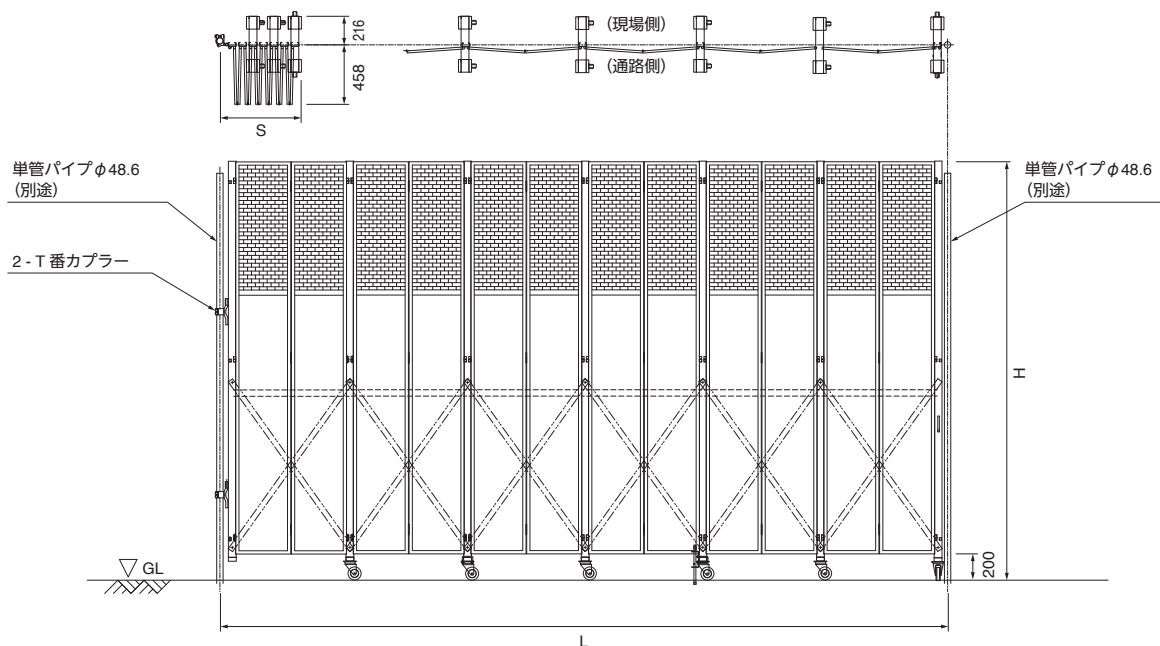

### 仕様

規格	L (mm)	S (mm)	H (mm)	重量 (kg)
3.6m	3,600	470	3,200	160
4.5m	4,500	550	3,200	200
5.4m	5,400	630	3,200	240

## 保安機材 (フェンス類・カラーコーン・単管スタンド)

### プラスチックフェンス

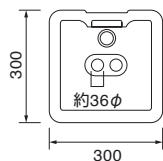
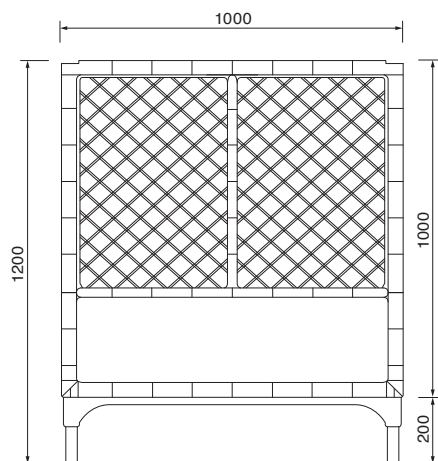

#### ■仕様

商品名	重量 (kg)
プラスチックフェンス	約 3.6
専用ポリ台	約 0.6 (満水時 約 10)

### ガードフェンス

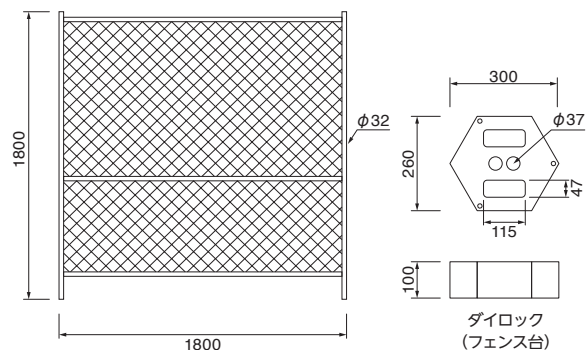

#### ■仕様

品名	重量 (kg)	備考
ガードフェンス	15	
ダイロック	12	フェンス台

### 単管スタンド

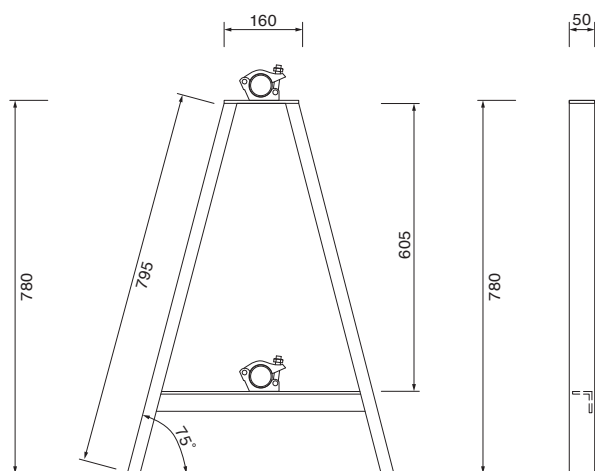

#### ■仕様

重量 (kg)	材質
5.0	スチール

### カラーコーン

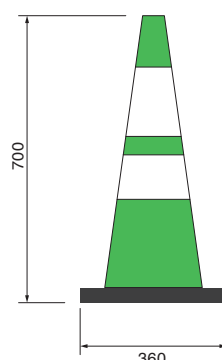

カラーコーン

カラーコーン本体は柔らかい素材で衝撃に強く、寒冷地でも耐久性があります。

ベース部分には重量をもたせてあるので倒れにくく、また環境に優しい容り材です。

コーンバーは、カラーコーンと組み合わせて区画線としてよく使用されます。

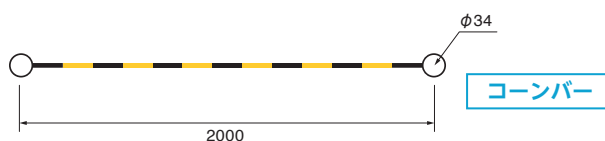

コーンバー

#### ■仕様

品名	重量 (kg)	材質
カラーコーン	3.0	本体：特殊ポリエチレン
コーンバー	0.4	ABS 樹脂